

(-) Kettenritzel einbauen

- Kettenritzel (3) einbauen.
- Neue Profilscheibe (2) und Mutter (1) einbauen, nicht festziehen.

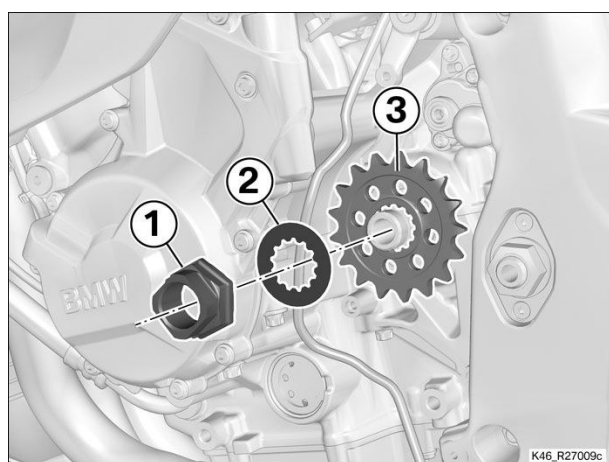

(-) Antriebskette einbauen

- Antriebskette (1) einfädeln und auf Kettenritzel (2) auflegen.
- Antriebskette (1) mit Kettenritzel (2) durchziehen und nach hinten ziehen.

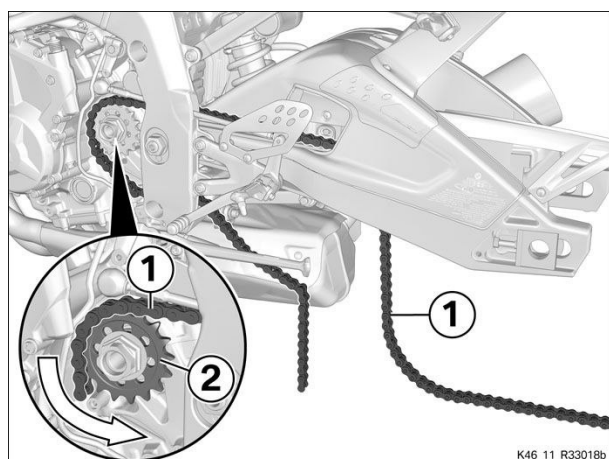

(-) Kettenrad einbauen

- Kettenrad (3) auflegen.
- Neue Muttern (2) einbauen.

 Anziehdrehmomente	
Kettenrad an Kettenradträger	
M12 x 1,5, an Schrauben halten, Muttern werden gedreht.	Anziehdrehmoment, 70 Nm

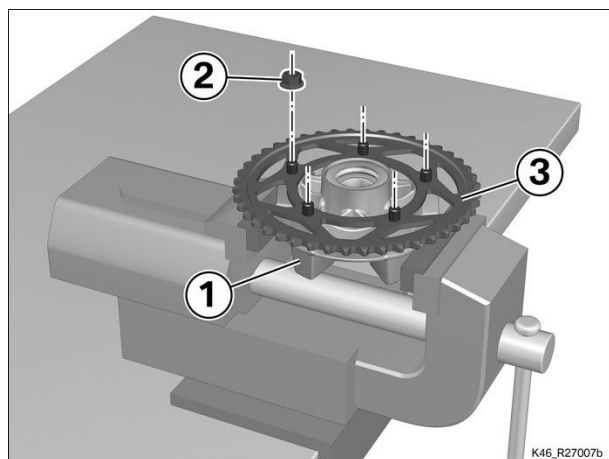

Schrauben und Muttern erneuern

Weiterdrehwinkel,
90°

- Kettenradträger (1) aus Schraubstock nehmen.

(-) Hinterrad einbauen

► Lagerbuchse und Radialwellendichtring des Kettenradträgers schmieren

- Zu reinigende und schmierende Flächen.

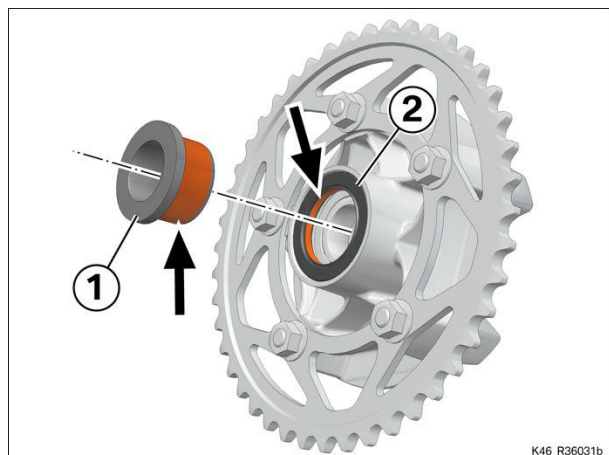
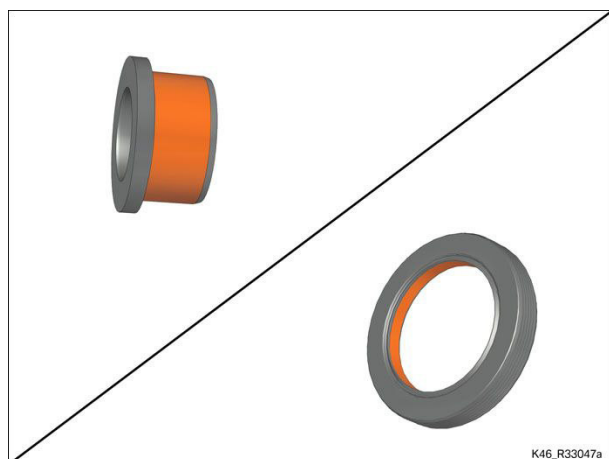

- Lagerbuchse (1) und Radialwellendichtring (2) von Schmutz und altem Schmiermittel reinigen.
- Lagerbuchse (1) und Radialwellendichtring (2) an **markierten Flächen (Pfeile)** schmieren.



Schmiermittel

Unirex N3

83 19 2 160 349



- Distanzbuchse rechts (1) einbauen.
- Ruckdämpfungselemente (4) prüfen, gegebenenfalls ersetzen.
- Kettenradträger komplett (2) und Ruckdämpfungselemente (4) einbauen, dabei auf Distanzbuchse (3) achten.